

Clear

Lavabi
Washbasins

LAVABO INTEGRATO CON CANALINA D'ISPEZIONE

BUILT-IN WASHBASIN
WITH A CHANNEL DRAIN

VASQUE INTÉGRÉE
AVEC GOULOTTE D'INSPECTION

INTEGRIERTES WASHBECKEN
MIT INSPEKTIONSRINNE

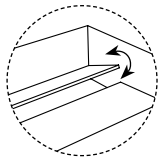

Clear.90

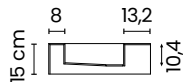
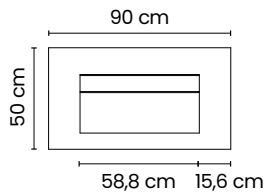
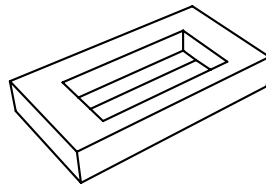

Clear.120

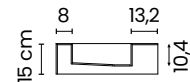
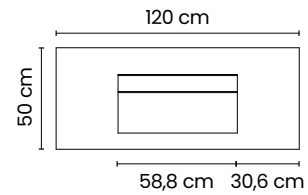
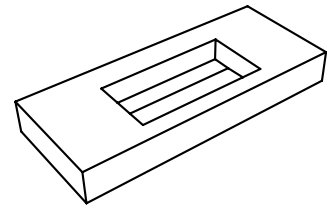

Possibilità di fissaggio a muro o in appoggio su apposita mensola. Ogni lavabo è fornito in apposita cassa Fao. Staffe di supporto su richiesta. | Can be wall-mounted or mounted on a vanity shelf. Each washbasin comes in an ISPM 15 certified crate. Support brackets are available upon request. | Possibilité de la fixer au mur ou de la poser sur une tablette prévue à cet effet. Chaque vasque est emballée dans une caisse spéciale Fao. Supports de fixation sur demande. | Für die Montage an der Wand oder auf einer entsprechenden Auflageplatte. Jedes Waschbecken wird in einer entsprechenden Fao-Kiste geliefert. Halterungen auf Anfrage.

Clear

Lavabi
Washbasins

DOPPIO LAVABO INTEGRATO CON CANALINA D'ISPEZIONE

BUILT-IN DOUBLE WASHBASIN
WITH A CHANNEL DRAIN

DOUBLE VASQUE INTÉGRÉE
AVEC GOULOTTE D'INSPECTION

INTEGRIERTES DOPPELWASHBECKEN
MIT INSPEKTIONSRINNE

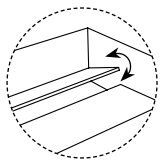

Clear/double.180

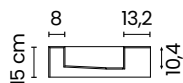
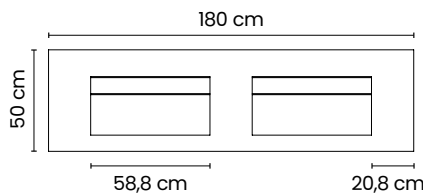
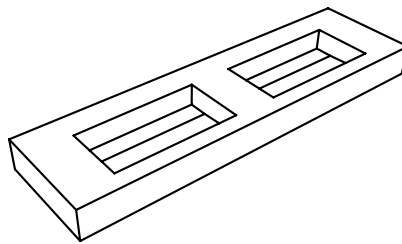

Possibilità di fissaggio a muro o in appoggio su apposita mensola. Ogni lavabo è fornito in apposita cassa Fao. Staffe di supporto su richiesta. | Can be wall-mounted or mounted on a vanity shelf. Each washbasin comes in an ISPM 15 certified crate. Support brackets are available upon request. | Possibilité de la fixer au mur ou de la poser sur une tablette prévue à cet effet. Chaque vasque est emballée dans une caisse spéciale Fao. Supports de fixation sur demande. | Für die Montage an der Wand oder auf einer entsprechenden Auflageplatte. Jedes Waschbecken wird in einer entsprechenden Fao-Kiste geliefert. Halterungen auf Anfrage.

Clear T

Lavabi
Washbasins

**LAVABO INTEGRATO
CON CANALINA D'ISPEZIONE
E FORO PER RUBINETTERIA**

BUILT-IN WASHBASIN
WITH A CHANNEL DRAIN
AND A TAP HOLE

VASQUE INTÉGRÉE
AVEC GOULOTTE D'INSPECTION
ET TROU POUR ROBINETTERIE
INTEGRIERTES WASHBECKEN
MIT INSPEKTIONSRIINNE UND
ARMATURENBOHRUNG

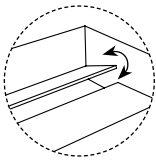

Clear.90 T

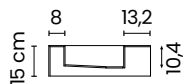
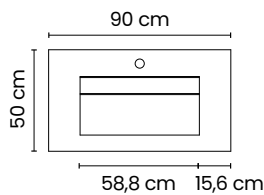
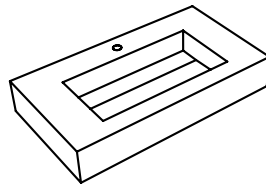

Clear.120 T

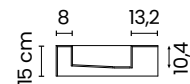
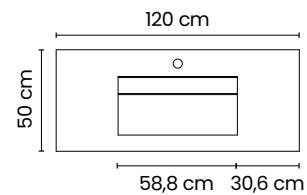
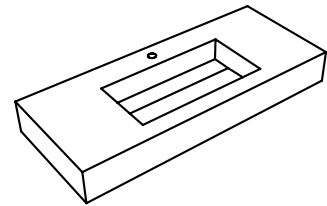

Possibilità di fissaggio a muro o in appoggio su apposita mensola. Ogni lavabo è fornito in apposita cassa Fao. Staffe di supporto su richiesta. | Can be wall-mounted or mounted on a vanity shelf. Each washbasin comes in an ISPM 15 certified crate. Support brackets are available upon request. | Possibilité de la fixer au mur ou de la poser sur une tablette prévue à cet effet. Chaque vasque est emballée dans une caisse spéciale Fao. Supports de fixation sur demande. | Für die Montage an der Wand oder auf einer entsprechenden Auflageplatte. Jedes Waschbecken wird in einer entsprechenden Fao-Kiste geliefert. Halterungen auf Anfrage.

Clear T

Lavabi
Washbasins

**DOPPIO LAVABO INTEGRATO
CON CANALINA D'ISPEZIONE E FORO
PER RUBINETTERIA**

BUILT-IN DOUBLE WASHBASIN
WITH A CHANNEL DRAIN
AND A TAP HOLE

DOUBLE VASQUE INTÉGRÉE
AVEC GOULOTTE D'INSPECTION ET
TROU POUR ROBINETTERIE

INTEGRIERTES DOPPELWASHBECKEN
MIT INSPEKTIONSRIINNE UND
ARMATURENBOHRUNG

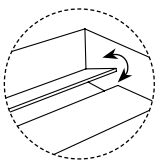

Clear/double.180 T

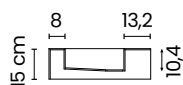
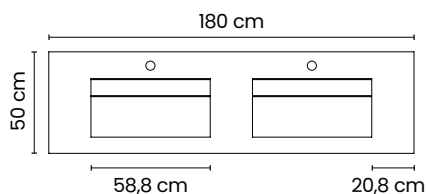
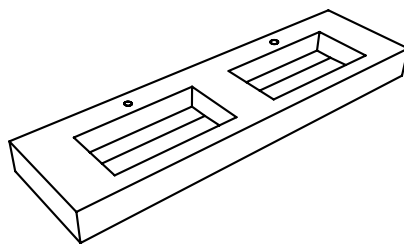

Possibilità di fissaggio a muro o in appoggio su apposita mensola. Ogni lavabo è fornito in apposita cassa Fao. Staffe di supporto su richiesta. | Can be wall-mounted or mounted on a vanity shelf. Each washbasin comes in an ISPM 15 certified crate. Support brackets are available upon request. | Possibilité de la fixer au mur ou de la poser sur une tablette prévue à cet effet. Chaque vasque est emballée dans une caisse spéciale Fao. Supports de fixation sur demande. | Für die Montage an der Wand oder auf einer entsprechenden Auflageplatte. Jedes Waschbecken wird in einer entsprechenden Fao-Kiste geliefert. Halterungen auf Anfrage.

Limpid

Lavabi
Washbasins

LAVABO IN APPOGGIO
CON CANALINA D'ISPEZIONE

COUNTERTOP WASHBASIN
WITH A CHANNEL DRAIN

VASQUE D'APPUI
AVEC GOULOTTE D'INSPECTION

AUFSATZWASCHBECKEN
MIT INSPEKTIONSRRINNE

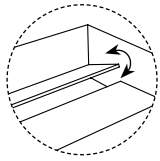

Limpid.50

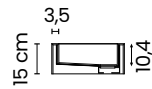
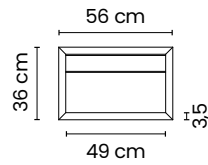
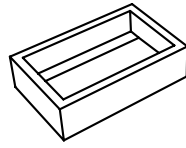

Limpid.90

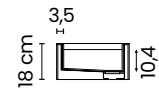
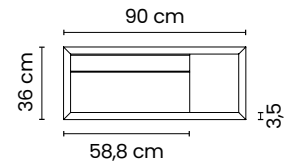
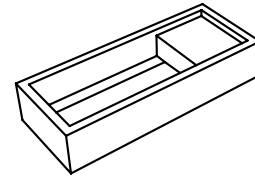

Limpid.120

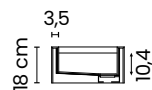
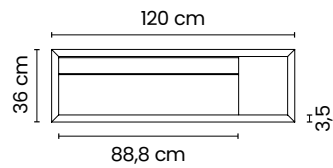
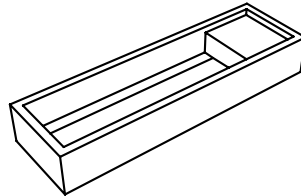

Lavabi in appoggio su piano. Ogni lavabo è fornito in apposita cassa Fao. In caso di installazione del lavabo Limpid in appoggio su mensola Pure contattare l'azienda per definire la posizione del foro di scarico. | Countertop washbasin. Each washbasin comes in an ISPM 15 certified crate. Contact us if you're installing a Limpid washbasin on a Pure shelf to define the drain's position. | Vasque d'appui sur plan. Chaque vasque est emballée dans une caisse spéciale Fao. En cas de pose d'une vasque Limpid sur une étagère Pure, nous vous invitons à contacter l'entreprise pour définir la position du trou d'évacuation. | Waschbecken als Auflagenaufsatz. Jedes Waschbecken wird in einer separaten Fao-Kiste geliefert. Bei der Installation des Aufsatzwaschbeckens Limpid auf einer Ablage Pure setzen Sie sich bitte mit dem Unternehmen in Verbindung, um die Position des Abflussslochs zu bestimmen.

AQUATIO

Fluid

Lavabi
Washbasins

LAVABO FREESTANDING CON CANALINA D'ISPEZIONE

FREESTANDING WASHBASIN
WITH A CHANNEL DRAIN

VASQUE AUTOPORTANTE
AVEC GOULOTTE D'INSPECTION

FREISTEHENDES WASHBECKEN
MIT INSPEKTIONSRRINNE

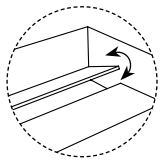

Fluid.50_6 mm

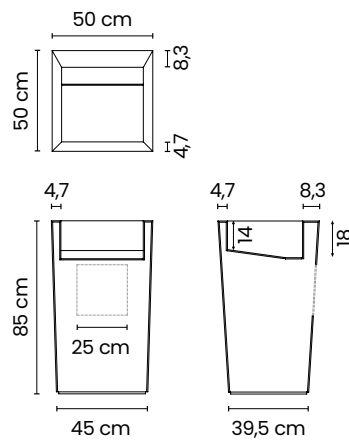
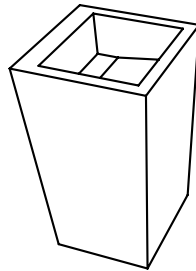

Fluid.50_9 mm

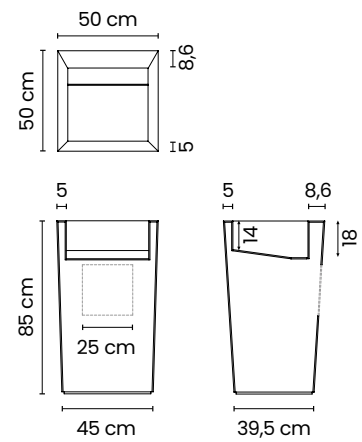
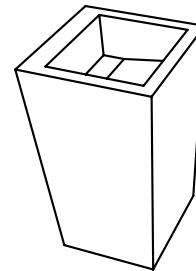

Ogni lavabo è provvisto di canalina di ispezione cromata ABS cod. CRIWA334S51 e imballo in apposita cassa Fao. | Each washbasin has a chrome-plated ABS channel drain (code CRIWA334S51) and comes in an ISPM 15 certified crate. | Chaque vasque est équipée d'une goulotte d'inspection chromée ABS code CRIWA334S51 et emballée dans une caisse spéciale Fao. | Jedes Waschbecken ist mit einer verchromten ABS-Inspektionsrinne (Code CRIWA334S51) versehen und in einer entsprechenden Fao-Kiste verpackt.

Cool

Mensole
Shelves

Cool.60/75/90

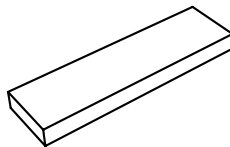

PIANO PORTA OGGETTI

BATHROOM SHELF

PLAN PORTE-OBJETS

ABLAGEPLATTE

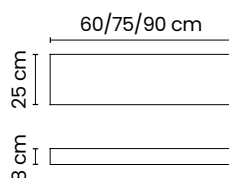

Ogni piano è provvisto di staffe di supporto per il fissaggio a muro (da ordinare a parte) e imballo in apposita cassa Fao. | Each shelf is provided with mounting brackets (to be ordered separately) and comes in an ISPM 15 certified crate. | Chaque plan est équipé de supports pour fixation murale (à commander séparément) et emballé dans une caisse spéciale Fao. | Jede Ablage wird mit Halterungen für die Wandmontage geliefert (separat zu bestellen) und ist in einer entsprechenden Fao-Kiste verpackt.

AQUATIO

Pure

Mensole
Shelves

Pure.90/120/180

PIANO LAVABO

VANITY TOP

PLAN VASQUE

WASCHBECKEN-AUFLAGEPLATTE

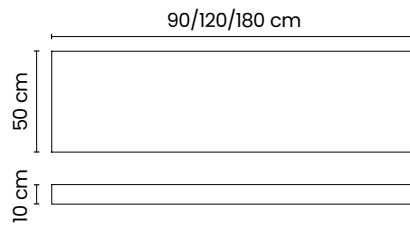
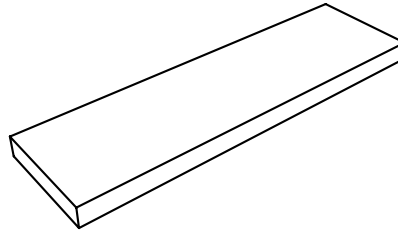

Ogni piano è provvisto di staffe di supporto per il fissaggio a muro (da ordinare a parte) e imballo in apposita cassa Fao. | Each shelf is provided with mounting brackets (to be ordered separately) and comes in an ISPM 15 certified crate. | Chaque plan est équipé de supports pour fixation murale (à commander séparément) et emballé dans une caisse spéciale Fao. | Jede Ablage wird mit Halterungen für die Wandmontage geliefert (separat zu bestellen) und ist in einer entsprechenden Fao-Kiste verpackt.

Pure T

Mensole
Shelves

Pure.90 T/120 T

Pure.180 T

PIANO LAVABO

CON FORO DI SCARICO

VANITY TOP

WITH A DRAIN HOLE

PLAN VASQUE

AVEC TROU D'ÉVACUATION

WASCHBECKEN-AUFLAGEPLATTE

MIT BOHRUNG FÜR DEN ABFLUSS

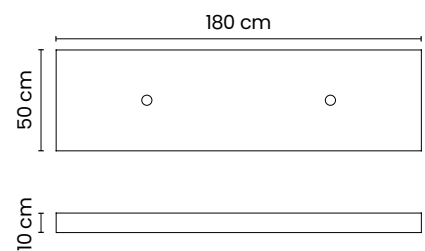
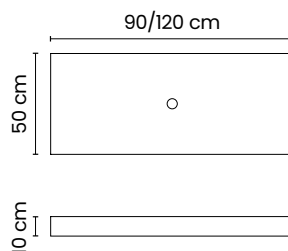
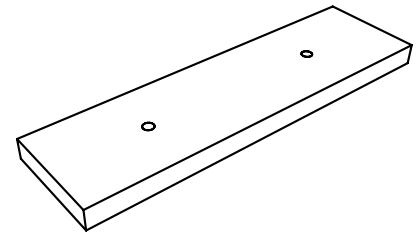
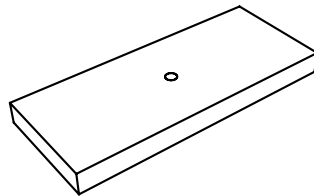

Piano con foro su richiesta per lo scarico o per rubinetteria, da definire al momento dell'ordine. Ogni piano è provvisto di staffe di supporto per il fissaggio a muro (da ordinare a parte) e imballo in apposita cassa Fao. | The drain or tap hole is available upon request and must be specified in the order. Each shelf is provided with mounting brackets (to be ordered separately) and comes in an ISPM 15 certified crate. | Plan avec trou sur demande pour évacuation ou robinetterie, à définir lors de la commande. Chaque plan est équipé de supports pour fixation murale (à commander séparément) et emballé dans une caisse spéciale Fao. | Auflage mit Bohrung für Abfluss oder Armatur auf Anfrage erhältlich, bei der Bestellung festzulegen. Jede Ablage wird mit Halterungen für die Wandmontage geliefert (separat zu bestellen) und ist in einer entsprechenden Fao-Kiste verpackt.

Clean

Piatti doccia
Shower trays

**PIATTO DOCCIA RIALZATO
CON CANALINA LATERALE**

RAISED SHOWER TRAY
WITH SIDE CHANNEL DRAIN

RECEVEUR DE DOUCHE SURÉLEVÉ
AVEC GOULOTTE LATÉRALE

ERHÖHTE DUSCHTASSE
MIT SEITLICHER RINNE

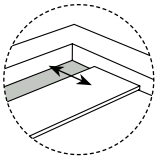

Clean.80

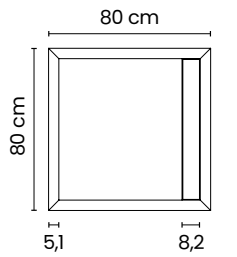
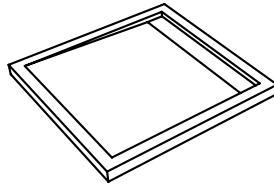

Clean.90

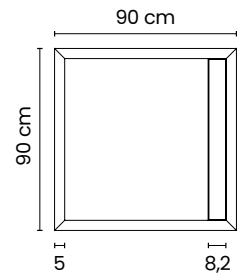
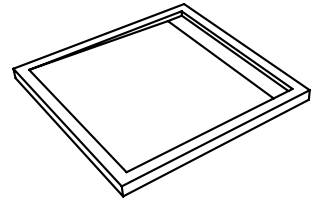

Clean.80x120

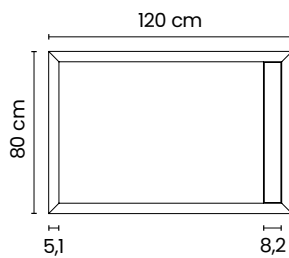
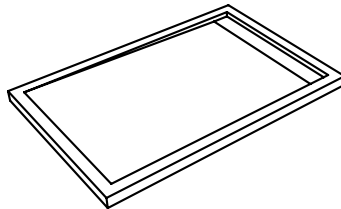

Clean.90x120

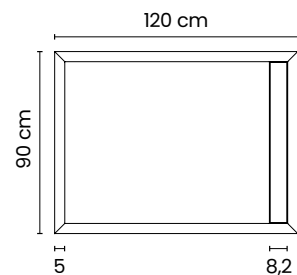
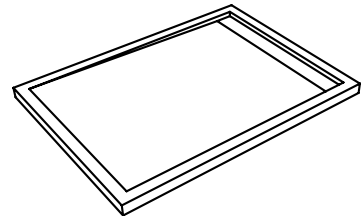

Piatto doccia rialzato o da incassare a filo pavimento. In fase di installazione è necessario controllare l'opportuna altezza del massetto. Ogni piatto doccia è provvisto di scarico Inox SILFRA AD 200 e imballo in apposita cassa Fao. | Raised or flush-mounted shower tray. Ensure an adequate screed height during installation. Each shower tray has a stainless steel drain and comes in an ISPM 15 certified crate. | Receveur de douche surélevé ou à encastrer au ras du sol. Lors de l'installation, il est nécessaire de contrôler la hauteur requise pour la chape. Chaque receveur de douche est équipé d'une évacuation Inox SILFRA AD 200 et emballé dans une caisse spéciale Fao. | Erhöhte oder bodenbündig eingelassene Duschtasse. Die entsprechende Höhe des Estrichs muss bei der Installation überprüft werden. Jede Duschtasse ist mit einem Ablauf aus Edelstahl vom Typ SILFRA AD 200 ausgestattet und in einer entsprechenden Fao-Kiste verpackt.

Fresh

Piatti doccia
Shower trays

**PIATTO DOCCIA TERMOFORMATO
IN GRES PORCELLANATO**

THERMOFORMED PORCELAIN
STONEWARE SHOWER TRAY

RECEVEUR DE DOUCHE THERMOFORMÉ
EN GRÈS CÉRAME

THERMOGEOFORMTE DUSCHTASSE
AUS FEINSTEINZEUG

Fresh.80

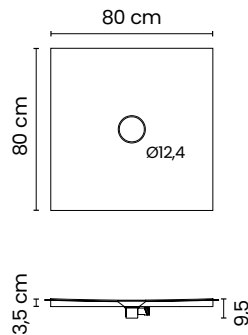
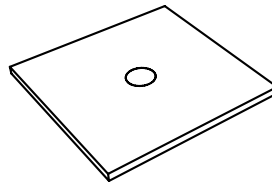

Fresh.90

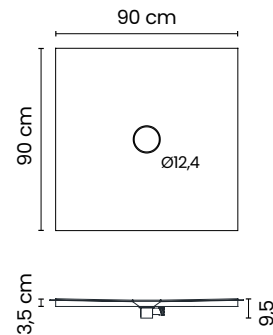
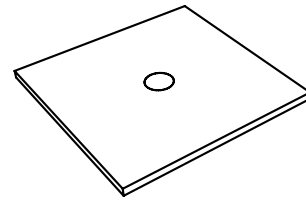

Fresh.80x120

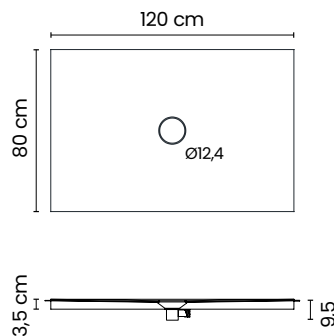
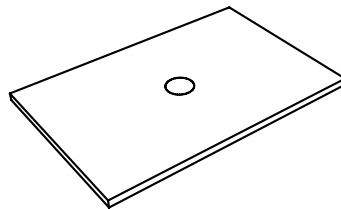

Fresh.90x120

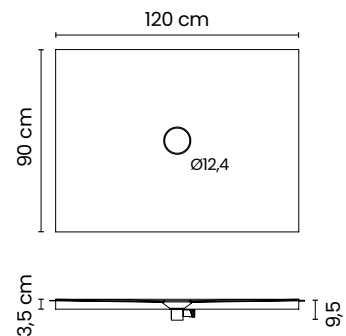
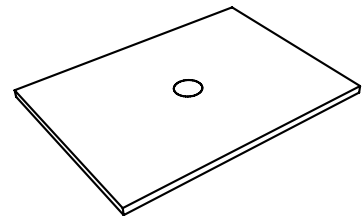

Piatto doccia da incassare a filo pavimento. In fase di installazione è necessario controllare l'opportuna altezza del massetto. Ogni piatto doccia è provvisto di scarico Inox SILFRA AD 200 e imballo in apposita cassa Fao. Fresh è realizzato con lastre di spessore 6 mm. | Flush-mounted shower tray. Ensure an adequate screed height during installation. Each shower tray has a stainless steel drain and comes in an ISPM 15 certified crate. Fresh is made with 6 mm thick slabs. | Receveur de douche à encastrer au ras du sol. Lors de l'installation, il est nécessaire de contrôler la hauteur requise pour la chape. Chaque receveur de douche est équipé d'une évacuation Inox SILFRA AD 200 et emballé dans une caisse spéciale Fao. Fresh est réalisé avec des dalles de 6 mm d'épaisseur. | Bodenbündig eingelassene Duschtasse. Die entsprechende Höhe des Estrichs muss bei der Installation überprüft werden. Jede Duschtasse ist mit einem Ablauf aus Edelstahl vom Typ SILFRA AD 200 ausgestattet und in einer entsprechenden Fao-Kiste verpackt. Fresh wird aus 6 mm dicken Platten hergestellt.